



### Características

Encendido de CA	2.5W
Tipo de lámpara	2x1.2W LED
Voltaje de entrada	120-347 V CA
Frecuencia	50/60Hz
Tipo de batería	Ni-cd
Tipo de LED	SMD LED
Tiempo de trabajo	180 Minutos
Tiempo de carga	24 Horas

### Descripción

- Carcasa termoplástica de ABS moldeada por inyección
- Conformidad UL 924
- Montaje en pared y techo
- Voltaje de entrada: 120/347 V CA 50/60 Hz
- Lámparas 2x1.2W para Modo Emergencia
- LED SMD superbrillante - 100 lúmenes por cabeza de lámpara
- Batería de Níquel Cadmio 3.6V 1800mAh
- Interruptor de prueba y luz indicadora de carga
- Protección contra sobrecarga y sobredescarga
- Tiempo de respaldo: 180 minutos
- Tiempo de conversión: <0.2 segundos
- Clase IP: IP20
- Aislamiento: II
- Temperatura operativa: 0 °C ~ 40 °C / 32 °F ~104 °F

### Dibujo Técnico

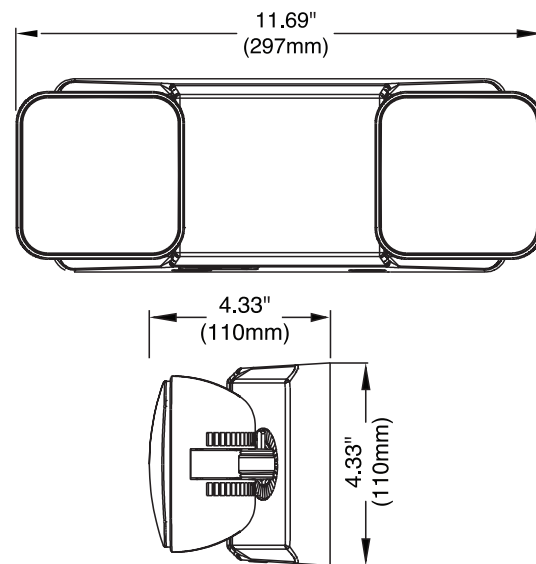

### Información para ordenar

Modelo	Descripción
EL-7006	Luz de emergencia (con dos lámparas cuadradas), 10 por caja



#### Canadá

25 Interchange Way Vaughan, ON L4K 5W3  
Teléfono: (905) 660-4655 | Fax: (905) 660-4113

#### Estados Unidos de América

4575 Witmer Industrial Estates Niagara Falls, NY 14305  
Teléfono: (888) 660-4655 | Fax: (888) 660-4113

www.mircom.com

Este documento es proporcionado por Mircom Technologies Ltd., MGC Systems Corp., o sus filiales, filiales y marcas, sólo por conveniencia o comercialización y no describe productos o servicios técnicamente. Para obtener información técnica, consulte los manuales técnicos. No hacemos declaraciones ni garantías con respecto a esta información, incluyendo la integridad o exactitud. Podemos cambiar estos contenidos en cualquier momento y reservarnos todos los derechos sobre los contenidos, incluidos derechos de autor, marcas comerciales y otra propiedad intelectual. Todas las demás marcas comerciales y marcas comerciales registradas son propiedad de sus respectivos dueños.

Número de catálogo **4153s**

Rev. 1